



SERENE

TVDirect

Model TV-95

Operating Guide

Thank you for purchasing this TV-Direct™ listener. Our proprietary High Definition Sound (HDS) technology converts any TV audio output into an infrared (IR) light beam for wireless transmission to a receiver. This unique technology dramatically broadens the acoustic sweet spot of your living room. This means you can clearly hear all dialogues and stereo sounds anywhere in the room.

Please read this operating guide carefully before use and keep it for future reference.If you have any questions, please feel free to contact our Customer Care Department.

Phone:(562) 407-5400 Fax:(562) 483-2087

Toll-free Help Line:866-376-9271 (9AM-5PM PST,M-F)

IMPORTANT SAFETY INSTRUCTIONS

1. Please read all these instructions carefully before using this TV listener.
2. Always keep the system dry and do not expose it to direct sunlight.
3. Furniture polish, over time, may disintegrate the rubber feet of the transmitter which may stain your furniture. To avoid a potential stain, you may want to place a transmitter on a pad or mat.
4. This listener allows you to amplify sounds to a loud volume, but listening to earphones at a high volume over an extended period of time may damage your hearing; especially in children. Thus, we suggest that you set the volume to a level that is comfortable to your hearing.
5. TVDirect™ uses rechargeable batteries for operation. please observe the safety and handling instructions for the rechargeable batteries. Always recycle batteries through your local waste recycler.
6. This listener is intended for home and personal use only.

BATTERY SAFETY AND DISPOSAL



CAUTION

TV-Direct™ is supplied with two rechargeable NiMH batteries. Do not replace with regular non-rechargeable batteries. Recharging nonrechargeable batteries may cause them to explode and release dangerous chemicals; causing serious injury to the user and others.

Please do not dispose of used batteries in the household trash. Please take the batteries to a retail or community collection point for recycling.

RECYCLING INSTRUCTIONS



Help protect the environment!

Please take the time to dispose any used equipment properly.

Product Recycling for Customers in the European Union:

Please do not dispose of your old equipment in the household trash. Please take the equipment to an nearby recycle center, or return the product to the factory for proper disposal.

PACKAGE CONTENT CHECK

Your package includes all items as shown here. If there is anything missing, please contact our Customer Care Department immediately.

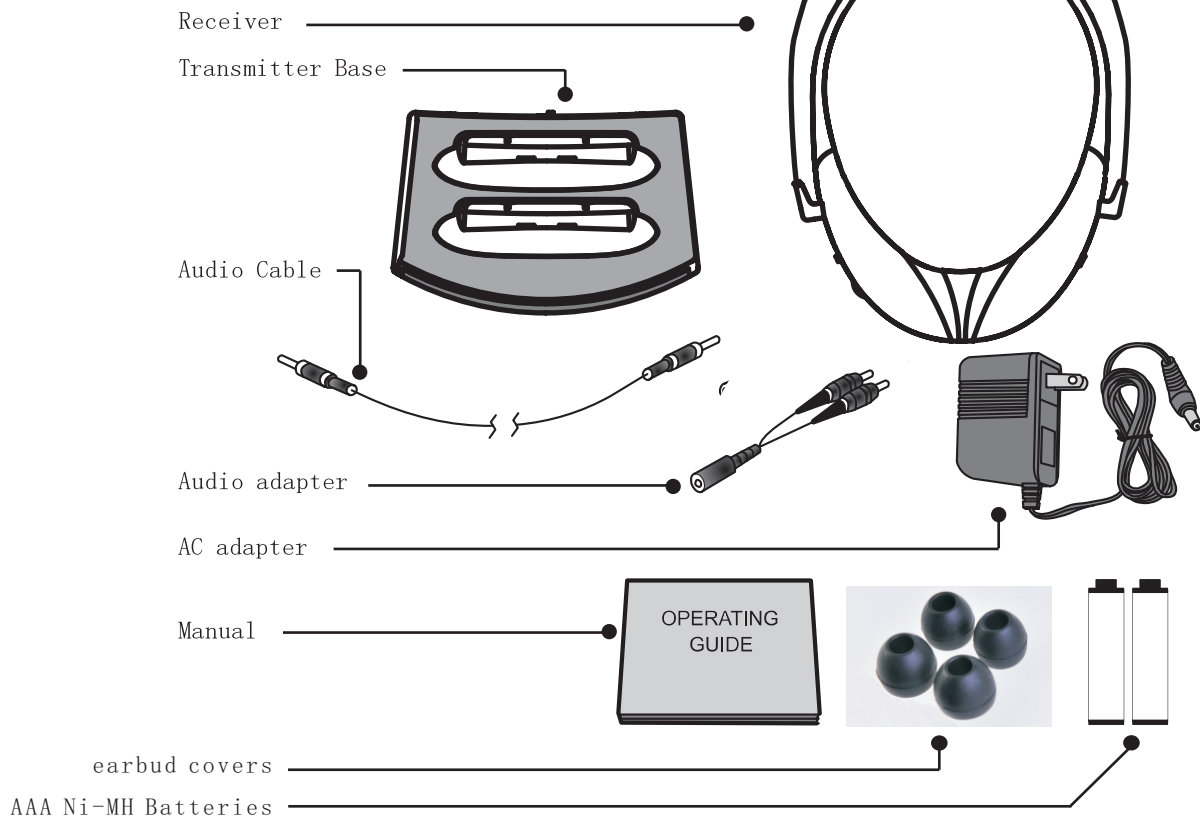

FEATURE IDENTIFICATION

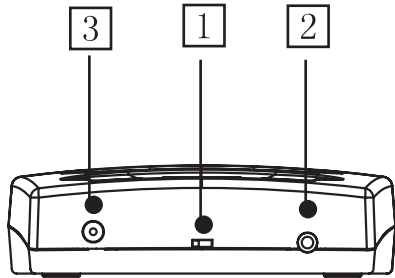

TRANSMITTER BASE

1. Stereo/Mono/Microphone Selector switch.
2. Audio-in jack for all audio inputs.
3. AC adapter input jack.
4. IR transmitter window.

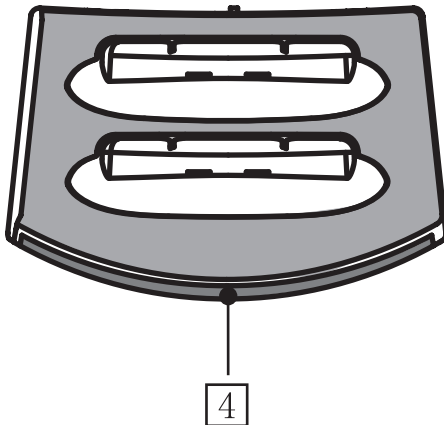

FEATURE IDENTIFICATION

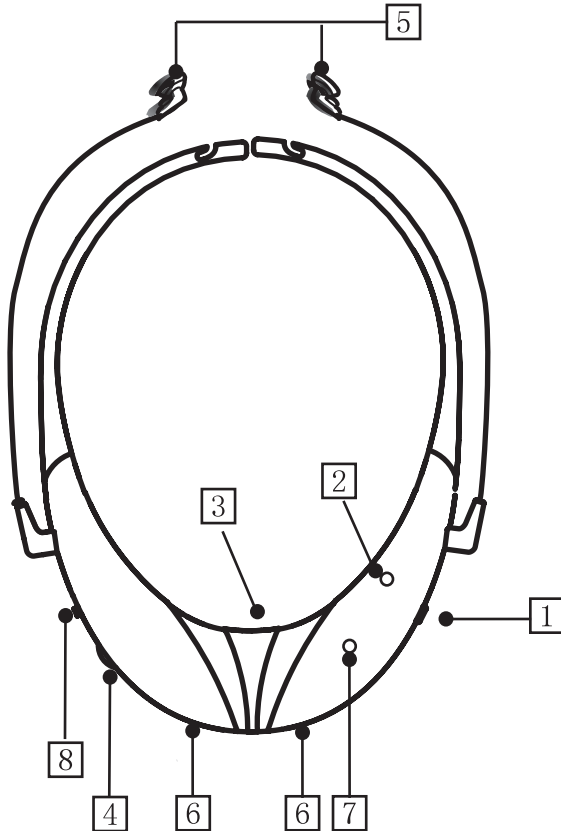

RECEIVER

1. Receiver On/Off pushbutton.
2. Receiver On/Off power supply indicator.
3. Battery compartment (rear).
4. Volume control.
5. Left and right earphones
6. Battery charging contacts.
7. Charging indicator light.
8. Tone control to enhance dialog clarity and intelligibility (Low-Mid-High).

CONNECTING THE TRANSMITTER TO YOUR TV, CABLE BOX, OR OTHER SOUND SOURCE

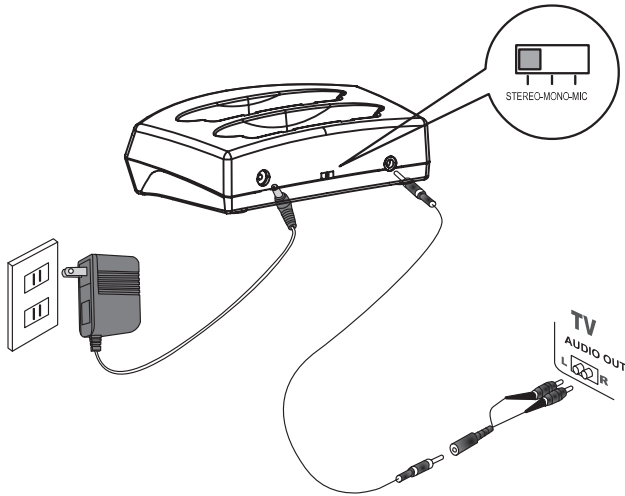

Option 1 (Recommended)

1. Set the selector switch on the transmitter base to stereo mode.
2. Use the provided audio cable (and audio adapter) to connect "TV Audio" on the transmitter base to the **audio-out** jacks of your TV (or cable box) as shown.
3. Connect and plug in the AC Adapter as shown. The IR diodes glow behind the IR transmitter window as long as the TV/sound source is **ON** to indicate that signals are being transmitted.
4. Set the TV volume to a comfortable level. On many TV sets, you may "Mute" the TV speaker output and still be able to hear via the TV-Direct.

Option 2 Same procedures as Option 1, except that you plug the audio cable into the headphone port (usually located at the front of your TV). If you use this connection mode, adjust the volume of the headphone output to a medium level. If this connection mutes the TV speaker sound, you can deactivate the muting function by using the TV setting menu.

Option 3 If TV does not have a headphone or audio output jacks, you can place an optional microphone module directly in front of your TV loudspeaker to pick up the sound for transmission. Connect the other end of the microphone module to "TV Audio" at the rear of the transmitter base. Set the Selector to the MIC position. (This optional microphone module model TV-MIC ,item number TV6001 is available from a Serene Dealer).

PLACEMENT OF THE TRANSMITTER BASE

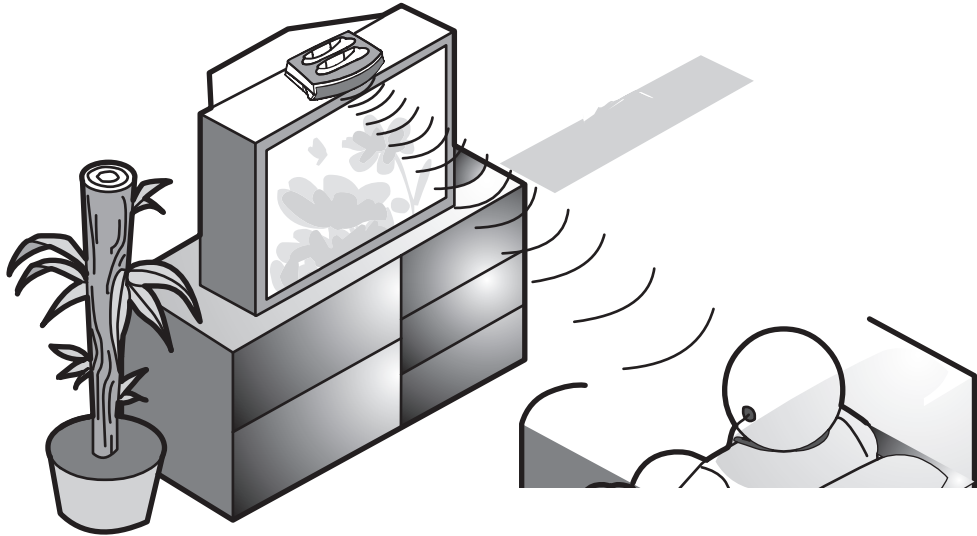

Place the transmitter on top of your TV or on your TV stand so that its front (line of sight) is pointed directly at the viewer. Make sure there is nothing in front of the receiver blocking the path. The powerful transmitter can cover any room size up to 30 ft × 30 ft.

USING THE TV-DIRECT RECEIVER

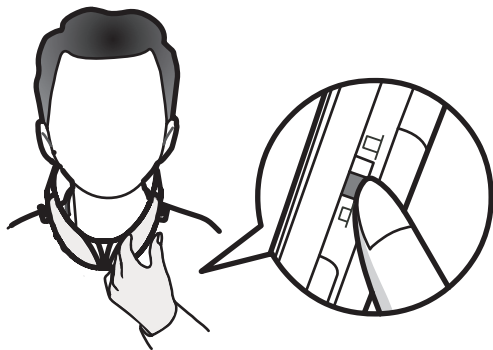

1. Set the volume to a low level (to protect your hearing from sudden loud sound) before putting on the ear buds.
2. Place the receiver gently on your shoulder and press the ON/OFF button to turn on the receiver, Its ON/OFF indicator will light up.
3. Adjust the sound level to a comfortable level.
4. Set the tone control to a position that enables you to hear and understand all the dialogue best.
5. The charging LED indicator in the receiver lights up as long as the receiver is placed in the transmitter for recharging. A fully charged battery provides about 30 hours of listening enjoyment.

6. The transmitter can charge two receivers at the same time. There is no limit on the number of receivers used with a transmitter.
7. To conserve battery power, the receiver automatically shuts off if no IR signal is detected for a period of 40-80 seconds.

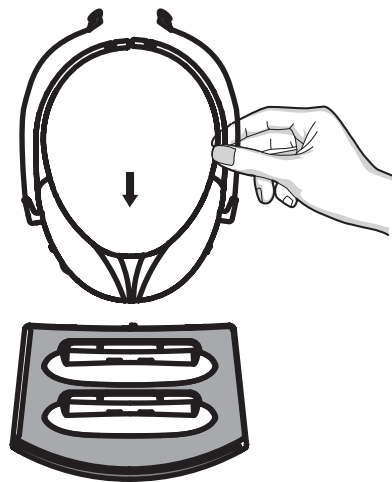

SPECIFICATIONS

Selector switch	Stereo: For stereo input
	Mono: For mono input
	Mic: For microphone input
Modulation	FM stereo
Carrier frequencies	2.3/2.8 MHz
Range	Up to 30'
Frequency response	50Hz to 16 KHz
THD	Less than 3%
Receiver auto shut-off time	No IR signal is detected for approx. 40-80 seconds
Power supply (base)	12VDC / 400mA
Receiver battery life	Approximately 30 hours
Charging indicator:	Charge indicator is located in the receiver. It lights up when the receiver is placed on the charging bay. It takes 8 hours to fully charge the batteries.
Weight Transmitter	Approx 5.3 oz (150 g)
Receiver	Approx 3 oz (84 g)

TV-DIRECT

Optional Accessories

The following accessories enhance your TV listening experience. Please contact any dealer for availability.

1. Model TV-95RX (item TV5201):
Extra receiver for TV-95



2. Model TV-MIC (item TV-6001):
External microphone to attach to and to pick up sound from the TV speaker grille



3. Model TV-EBC (item TV6003):
3 pairs of replacement earbud covers for TV95 (one pair each Small, Medium, Large)



4. Model TV-TC (item Tv6005):
Single Silhouette style tele-coil coupler with 2.5 mm plug to work with T-coil hearing aid



5. Model TV-EB (item TV6002) :
Replacement ear-buds (one pair).



6. Model TV-NL (item TV6004) :
Light weight neck-loop for use with T-coiled hearing aids.



WARRANTY SERVICE INFORMATION

Your TV-Direct™ comes with a one-year limited warranty. Batteries and ear buds are warranted for 30 days only. We warrant during this warranty period from the date of purchase to the original consumer; that TV-Direct will be free from defects in materials and workmanship under intended home use. In the event that TV-Direct fails to function properly within one year of original purchase due to defects in materials or workmanship, return the unit (freight prepaid) with proof of purchase (sales receipt or packing slip, no exceptions) to Serene Innovations. Serene Innovations will either repair or replace the unit (with a refurbished unit or unit of equal condition) and return it to you (using UPS/USPS ground shipping) at no cost to you if the unit is returned within 30 days of purchase. If the unit is returned after 30 days of purchase but within the warranty period, there will be a warranty handling charge of \$9.95 for each return.

This warranty does not apply to any product that has been accidentally damaged due to: abuse,

misuse, negligence, use on electrical frequency or voltage other than marked on product and/or described in manual. Defects or errors caused by unauthorized alterations, repairs, and/or tampering are also not covered by this warranty. This warranty gives you specific legal rights, and you may have other legal rights that vary from state to state. If a defect covered by this warranty should occur, promptly contact a Customer Care Representative by phone or log onto www.sereneinnovations.com to obtain a Return Authorization Number (RAN) and shipping instructions before shipping the product to us. Any shipment without a RAN will not be accepted and will be returned to you at your expense. Any authorized returned product must be accompanied with proof of purchase and a brief description of the problem. For out of warranty repair and service, please contact our Customer Care Department for directions.

Merci d'avoir acheté le système d'écoute TV Direct. Notre technologie breveté (HDS) haute définition convertis le signal de sortie audio de n'importe quel TV en faisceau infrarouge pour une transmission sans fil jusqu'à son récepteur. Cette technologie unique permet de réduire les zones acoustiques d'écoute qui se perdent dans la pièce. De ce fait, vous entendrez clairement toutes les conversations et sons stéréo de partout dans la pièce.

Veillez lire ce manuel avant d'utiliser l'appareil et gardez le pour référence future.

Si vous éprouvez des problèmes, n'hésitez pas à communiquer avec le service à la clientèle au:

Téléphone:(562) 407-5400 Télécopieur:(562) 483-2087

Ligne d'assistance sans frais:866-376-9271 (9AM-5PM PST,M-F)

CONSIGNES DE SÉCURITÉ IMPORTANTES

1. Veuillez lire en entier toutes les instructions avant l'utilisation du TV Direct.
2. Gardez toujours le système au sec et ne l'exposez pas à la lumière directe du soleil.
3. Avec le temps, le poli à meuble peut endommager les pattes en caoutchouc du transmetteur, ceci pourrait faire des marques sur le meuble.
Afin d'éviter cet inconvénient, vous pouvez mettre le transmetteur sur un protège plat ou un tissu.
4. Cet appareil est un puissant amplificateur, l'écoute prolongée à un volume très élevé peut endommager votre audition, spécialement chez les enfants. Nous vous suggérons donc, d'ajuster le volume à un niveau confortable pour votre audition.
5. Le TV Direct fonctionne avec des piles rechargeables, veuillez respecter les consignes de recyclage pour les piles rechargeables. Recyclez vos piles via votre centre de recyclage local.
6. Cet appareil est destiné à un usage domestique et personnel.

SÉCURITÉ ET RECYCLAGE DES PILES

TV-Direct est livré avec 2 piles rechargeables NiMH. Ne pas remplacer par des piles régulières ou alcalines. La recharge de piles non-rechargeables pourrait les faire exploser, évacuer un gaz toxique et causer des blessures sérieuses à l'utilisateur ou autres.

Ne pas jeter les piles usagées dans les ordures ménagères. Apportez plutôt les piles usagées à un centre de recyclage local ou un magasin de détail offrant le service.

INSTRUCTIONS DE RECYCLAGE

Aidez à protéger l'environnement. Prenez le temps de recycler les équipements de façon approprié.

Recyclage de produits pour le consommateurs de l'Union Européenne: Veuillez ne pas jeter aux ordures ménagères vos équipements usagés apportez les plutôt au centre de recyclage local, ou, retournez le produit à l'usine pour le recyclage approprié.

VÉRIFICATION DU CONTENU DE L'EMBALLAGE

Votre emballage doit contenir les items suivants, si quelque chose n'est pas dans l'emballage, veuillez communiquer avec le Service à la Clientèle immédiatement.

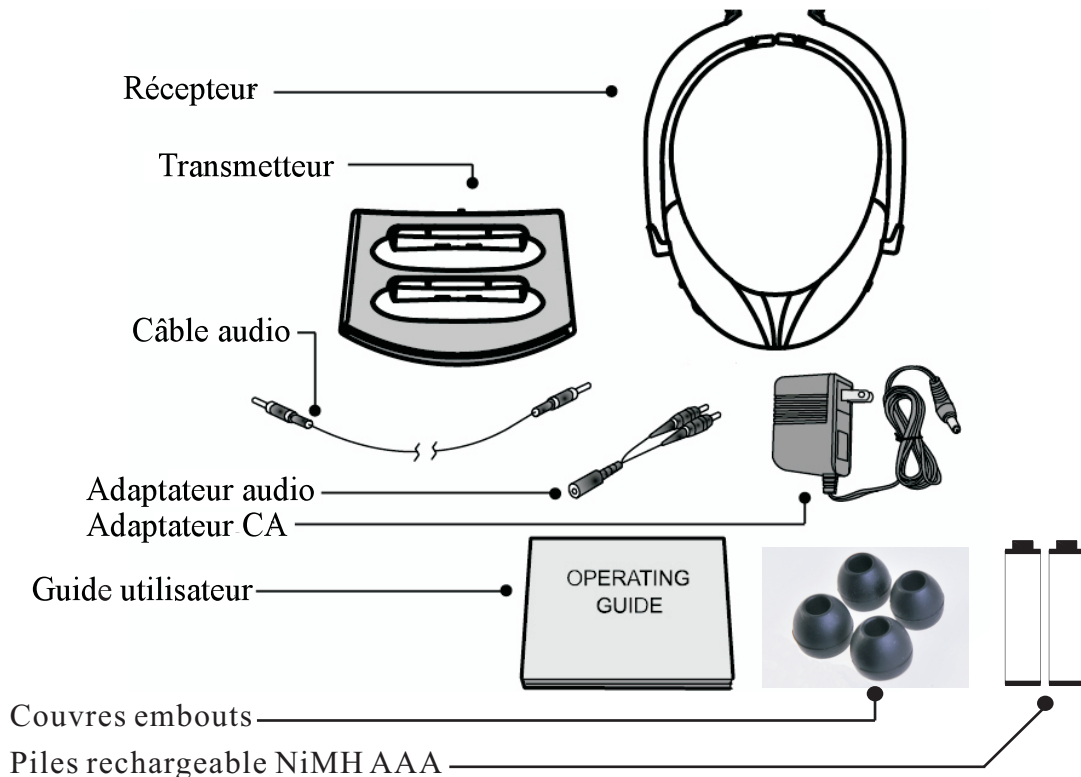

CARACTÉRISTIQUES

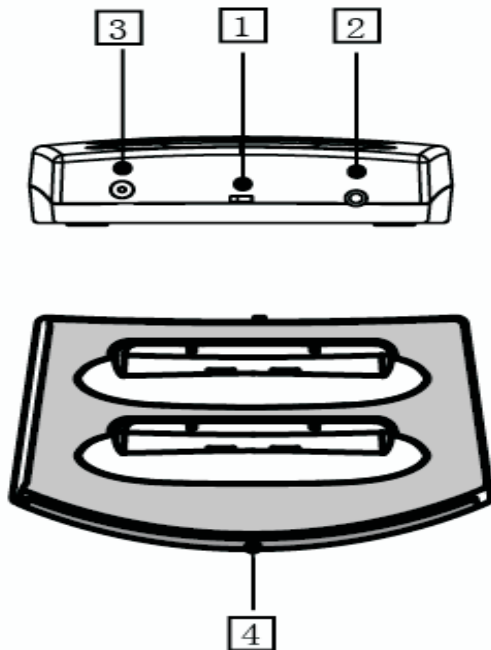

Transmetteur

- 1- Sélecteur de mode Stéréo/Mono/Microphone
- 2- Prise d'entrée audio universelle
- 3- Adaptateur d'entrée
- 4- fenêtré IR du transmetteur

CARACTÉRISTIQUES

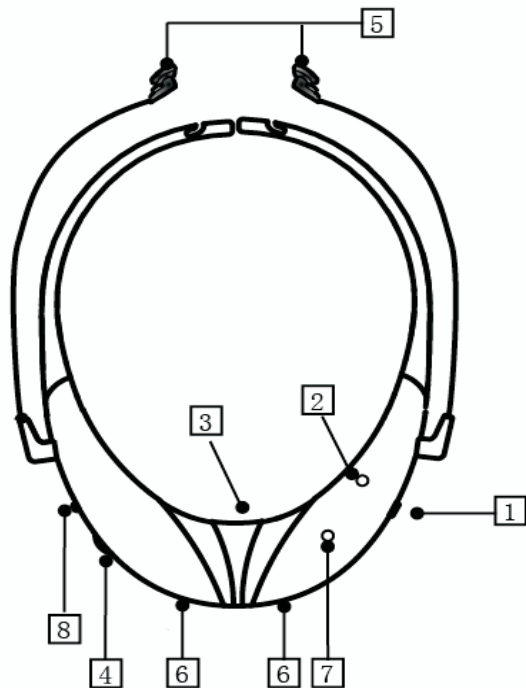

Récepteur

1-Interrupteur Marche/Arrêt

2-Indicateur Marche/Arrêt

3-Compartment à piles

4-Contrôle de tonalité (bas-méd.-élevé)

5-Écouteur gauche et droit

6-Contact de recharge des piles

7-Indicateur de charge

8-Contrôle de volume

POUR CONNECTER LE TRANSMETTEUR À VOTRE TÉLÉVISEUR, RÉCEPTEUR (CÂBLE OU SATELLITE) OU AUTRE SOURCE AUDIO

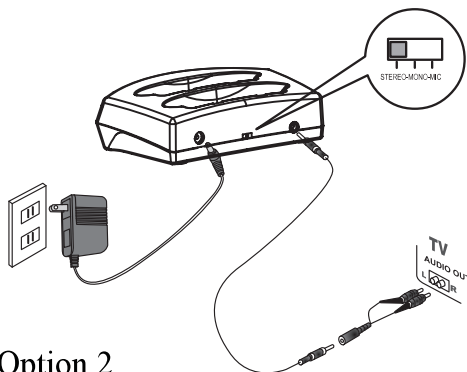

Option 1 (recommandé)

- 1-Réglez le sélecteur du transmetteur au mode Stéréo.
- 2-Branchez le câble audio fourni (et l'adaptateur audio) dans l'entrée audio de la base et la sortie audio de votre téléviseur (ou récepteur câble ou satellite) comme illustré

Option 2

Il s'agit des mêmes procédures qu'à l'option 1, excepté qu'il vous faut brancher le câble audio dans la prise du casque d'écoute. Si vous utilisez ce mode de branchement, ajustez le volume de la sortie du casque au niveau médium. Si le branchement met en sourdine (mute) les haut-parleurs de la télé, vous pouvez probablement désactiver la fonction «en sourdine» dans le menu réglage de votre télé.

Option 3

Si votre téléviseur n'a pas de prise audio ou de casque d'écoute, placez le microphone directement devant les haut-parleurs de la télé pour pouvoir capter le son à transmettre. Branchez l'autre extrémité du module microphone à la prise «TV Audio in» à l'arrière de la base du transmetteur. Réglez le sélecteur à la position MIC (microphone) (Ce module microphone est disponible chez un détaillant Serene)

EMPLACEMENT DU TRANSMETTEUR

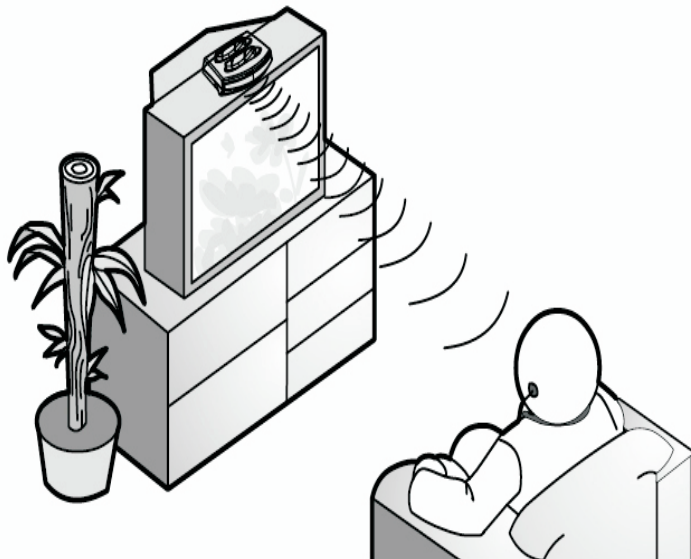

Placez le transmetteur sur le dessus de la télé ou du meuble télé de manière à ce que son devant soit face à l'utilisateur. Assurez vous que rien ne bloque l'avant du récepteur TV Direct. Le transmetteur est assez puissant pour couvrir une pièce de 30 pieds par 30 pieds max.

POUR UTILISER LE RÉCEPTEUR TV Direct

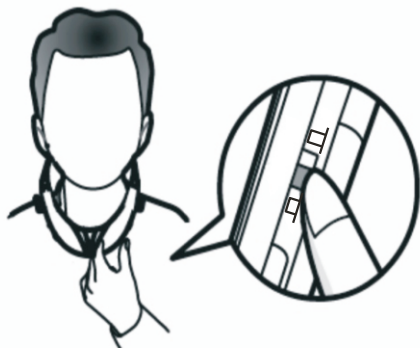

6 -Le transmetteur peut recharger deux récepteurs à la fois. Il n'y a par contre aucune limite au nombre de récepteur utilisé avec un transmetteur.

7- Pour conserver les piles chargées, le récepteur se met en veille automatiquement lorsqu'il ne détecte plus aucun signal IR après quarantes econdes.

- 1- Avant de mettre les écouteurs dans vos oreilles, réglez le volume au niveau bas (de manière à protéger votre ouïe d'une augmentation soudaine du son)
- 2- Placez le récepteur doucement sur vos épaules et appuyer sur l'interrupteur Marche/Arrêt du récepteur. L'indicateur marche/arrêt s'allumera.
- 3- Réglez le volume à un niveau confortable.
- 4-Réglez la tonalité à un niveau vous permettant d'entendre et de comprendre mieux les dialogues.
- 5- L'indicateur de chargement DEL situé derrière la fenêtre IR s'illumine lorsque le récepteur est placé dans le socle du transmetteur pour la recharge. Une charge complète des piles vous permet une autonomie d'environ trente (30) heures.



SPECIFICATIONS

Sélecteurs	Stereo: pour entrée stéréo
	Mono: pour entrée mono
	Mic: pour entrée par microphone
Modulation	FM stéréo
Fréquences	2.3/2.8HMz
Portée	Jusqu'à 30pieds
Niveau d'arrêt auto. récepteur	Aucun signal infrarouge détecté pour environ 40-80 secondes
Bloc d'alimentation (base)	12VDC/400mA
Durée de la pile du récepteur	Environ 30 heures d'écoute
Indicateur de charge:	Une pleine charge des piles dure 8 heures.
Poids du transmetteur	Environ 8 oz (190 g)
Poids du récepteur	Environ 3 oz (80 g)

Accessoires optionnels

Les accessoires suivants peuvent améliorer votre expérience d'écoute de la télé.

Informez vous chez un détaillant Serene pour plus de détails.

1. Modèle TV95RX (TV5201) :
Récepteur supplémentaire pour TV-95



2. Modèle TV-MIC (TV-6001) :
Microphone externe pour capter le son du haut-parleur de la télévision.



3. Modèle TV-EBC (TV6003) :
3 paires de mousses d'écouteurs boutons pour TV95. (une paire de chaque grandeur, petit, moyen et grand.



4. Modèle TV-TC (TV6005) :
Silhouette d'induction magnétique avec branchement 2,5mm pour prothèses auditive en position T



5. Modèle TV-EB (TV6002) Écouteurs de remplacement (une paire)



6. Modèle TV-NL (TV6004) Boucle magnétique légère pour utilisation avec prothèses auditives en position T



SOIN ET ENTRETIEN

1. Gardez loin de tous liquides le transmetteur et le récepteur.
2. Avant le nettoyage du transmetteur, débranchez l'adaptateur CA
3. Utilisez un linge légèrement humide pour nettoyer l'extérieur de votre écouteur TV; n'utilisez ni agent nettoyant ou solvants, ne déassemblez pas le TV Direct.

DÉPANNAGE

Si vous éprouvez des difficultés, lisez ceci avant d'appeler le Service à la Clientèle. Je n'entends rien

- Assurez vous que les écouteurs sont bien branchés
- Vérifiez a ce que les prises sont connectés correctement et fermement, incluant l'adaptateur de courant CA.
- Assurez vous que le câble audio est bien branché au deux extrémités, soit au transmetteur et l'autre bout à la télé ou autre source audio.
- Vérifiez le niveau de volume du récepteur.
- Vérifiez et assurez vous que le niveau sonore de la source audio est suffisante.
- Assurez vous également que rien ne bloque la ligne de vue entre le transmetteur et le récepteur.

Le son ne sort que d'un côté

- Assurez vous que les deux écouteurs sont bien branchés.

Il y a une distorsion du son

La pile du récepteur est déchargée, remettez le récepteur dans la baie de chargement pour une recharge complète.

INFORMATION SUR LA GARANTIE DE SERVICE

Votre TV Direct est fourni avec une garantie limitée de un an. Nous garantissons que durant cette période, à partir de la date d'achat, pour un usage domestique et personnel, le propriétaire original du TV Direct est protégé des défauts des pièces et mains d'œuvres, vous n'avez qu'à retourner l'appareil (frais de transport prépayés) avec une preuve d'achat (reçu de magasin ou reçu de colis) à Serene Innovations. Les piles et les embouts d'écouteurs ne sont garantis que 30 jours seulement. Serene Innovations va soit remplacer ou réparer l'unité (avec des pièces neuves ou dans un état semblable) et vous le retourner (par UPS/Poste livraison par lien terrestre) sans frais si l'appareil est retourné dans un délai de 30 jours à partir de la date d'achat. Si l'appareil est retourné après les 30 jours, mais pendant la période de garantie, de frais de 9,95 \$ seront appliqués à chaque retour.

Cette garantie ne s'applique pas aux produits ayant été endommagés accidentellement, sur utilisés, mal utilisés ou utilisés de manière négligente, utilisés sur un voltage ou une fréquence électrique différente qu'indiqué sur le produit ou décrit dans le manuel. Les défauts et les erreurs causés par des modifications non autorisées, des réparations et/ou ouverture du boîtier ne sont également pas couvertes par la garantie.

Cette Garantie vous donne des droits légaux spécifiques, et vous posséder également d'autres droits, dépendant de l'état dans lequel vous vivez.

Si une défectuosité couverte par cette garantie se produit, contactez rapidement un représentant de notre département de Service à la clientèle par téléphone ou visitez le www.sereneinnovations.com pour obtenir un numéro d'autorisation de retour (NAR) ainsi que les instructions d'envoi pour nous retourner le produit. Tous les envois sans numéro d'autorisation de retour ne seront pas acceptés et vous serez retournés à vos frais. Tous les produits autorisés pour un retour doivent être accompagnés par une preuve d'achat et une brève explication du problème. Pour plus de renseignements sur des réparations et services hors garantie, contactez notre département de Service à la clientèle.



Serene Innovations, INC

14615 Carmenita Road, Norwalk, CA. 90650

Phone: (562) 407-5400 Fax: (562) 483-2087

Toll-free Help Line: 866-376-9271

(9AM-5PM PST, M-F)